

КЛИК-КЛАП®

или

Кто играет, тот времени зря не теряет!

КЛИК-КЛАП® – это уникальный деревянный конструктор. С помощью зажимных соединений создавайте тысячи вращающихся и зафиксированных фигур. Конструктор **КЛИК-КЛАП®** является игрушкой для всех чувств – он шуршит, щелкает, чавкает, пахнет природой, он приятный на ощупь и взгляд, привлекательный и забавный.

Деревянные игрушки **КЛИК-КЛАП®** изготавливаются из натурального материала с преобладающей долей ручной работы, поэтому каждый элемент конструктора оригинален. Отдельные детали **КЛИК-КЛАП®**, комплекты наборы, аксессуары и новинки Вы найдете на веб-сайте www.klik-klap.cz, или же обратитесь к дилеру игрушек, подарков, сувениров, ...

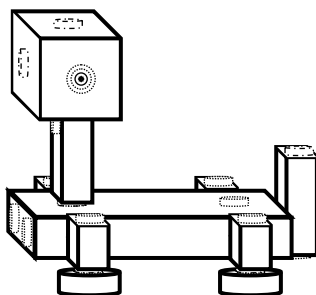

Инструкция по применению: Присоединяй и отсоединяй отдельные компоненты конструктора **КЛИК-КЛАП®** при помощи парных зажимов, которые прочно зафиксированы на деревянных деталях. Образуй и преобразуй из компонентов **КЛИК-КЛАП®** произвольные комбинации в соответствии с настроением и фантазией. Начальные кажущиеся затруднения при соединении деталей будут быстро преодолены. Начни с соединения крупных частей. Зажимы удобнее соединять, вдавливая их со стороны; отсоединять проще, разламывая соединения зажимов.

Доиграв, убери весь **КЛИК-КЛАП®** на свое место, чтобы избежать потери деталей.



Свои творения из **КЛИК-КЛАП®** не оставляй без присмотра. Доказано, что тот, кто окажется рядом с ними, разберет их, преобразует и ничего от твоего не останется.

ОСНОВНОЙ НАБОР I

КЛИК-КЛАП®

Включает в себя общей сложностью 40 различных деревянных деталей, предназначенных для игры:

примечание: изображение отдельных компонентов является лишь ориентировочным

18 x колесико (9 x шарик + 9 x перо)



12 x соединитель (3 x 4 шт. — короткий, средний, длинный; две комбинации зажимов)



4x крыша (2 x 2 шт. — короткая, длинная; комбинация зажимов)



2 x кубик (две комбинации зажимов)



1 x призма прямоугольная (концевая)

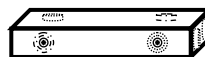

3 x призма квадратная (1 x передняя, 2 x сквозная)

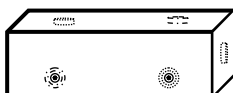

и 1 x упаковка + инструкция, непредназначенные для игры.

С помощью данных 40 деталей со специфическим размещением шестидесяти пар зажимов, зафиксированных 120 винтами, можно образовать 3663 различных конфигураций.

Предназначение: Игра с конструктором КЛИК-КЛАП® способствует воображению, терпению, самостоятельности, концентрации и помогает уменьшать нервность и стресс. Конструктор КЛИК-КЛАП® отлично подходит для мальчиков и девочек, подростков и взрослых. Однако соединение компонентов при помощи зажимов требует ловкости и силы, которые получают дети в возрасте около пяти лет.

Состав: Игрушка **КЛИК-КЛАП**® состоит из деревянных и металлических частей. Деревянные детали могут проявлять неровности поверхности, различия в цветах и узорах в зависимости от использованного типа древесины. Ничего из этого не является недостатком, это свойства материала, созданного природой. Деревянные части не склеены, не морены и не окрашены, поэтому они безвредны и живут и созревают вместе с Вами. Винты для крепления зажимов изготовлены из закаленной стали с цинковым покрытием. Зажимы латунные с никелевой и цинковой отделкой. Игрушка **КЛИК-КЛАП**® прошла сертификацию в соответствии с законодательством ЕС и Чехии, не содержит фталатов, фальмадегидов и магнитов.

Упаковка и руководство в бумажном виде и они не предназначены для игры, как и их пластиковые элементы, изготовленные из материалов, которые разрешено использовать для прямого и долгосрочного контакта с пищевыми продуктами.

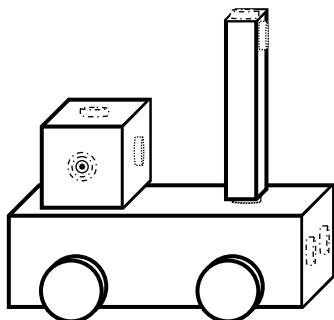

Утилизация любой составной конструктора и упаковки при соблюдении правильного метода обращения с отходами не загрязняет окружающую среду.

Дополнительная информация: Некоторые винты при игре с конструктором **КЛИК-КЛАП**® могут слегка развинтиться. Такой винт потерял свою силу трения с зажимом и уже более не развинтится. Его можно снова дотянуть или оставить в том же состоянии (отвертка TORX № 10, так наз. звездочка). Когда зажимы свободно вертятся, в некоторых соединениях это наоборот является преимуществом (колесики). Сохраните руководство для его последующего использования!

Уход: Отдельные детали конструктора **КЛИК-КЛАП**® при необходимости вытрите сухой или слегка влажной тканью. Избегайте длительного контакта с жидкостью, ее впитывание может привести к нежелательному изменению внешнего вида или нарушению структуры древесины и так образом срока годности соединений.

Допустимый, осуществляемый взрослыми, ремонт: В случае срыва резьбы следует удалить винт совместно с зажимом. Отверстие от винта в деревянной детали заполните, например, куском немного скошенной палочки. Выступающую часть отломите/отрежьте вровень с деревянным компонентом. Вкладываемый наполнитель можно предварительно намочить в капле предназначенного для дерева клея. Винт с зажимом ввинтите обратно. В случае использования клея, подождите, чтобы он засох, как указано в инструкции по

Производитель:

Йиржи Модр

Mezouň 5

267 18

ИČ: 02022605

Чешская Республика

www.klik-klap.cz

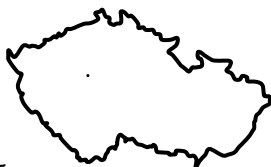

Vyrobeno v České Republice.

Подарите уникальную деревянную игрушку КЛИК-КЛАП[®], Вы вызовете с ней улыбку! Поэтому на конструктор КЛИК-КЛАП[®] я предоставляю Вам гарантию на продленный срок в 24+3 месяца со дня покупки. Три месяца являются бонусом для Вас за своевременную покупку нашей игрушки в качестве подарка (чтобы гарантия не пропала в шкафу ;o). Гарантия распространяется на материальные и производственные дефекты при соблюдении всех инструкций, приведенных в данном руководстве.

Покупка игрушки КЛИК-КЛАП[®] способствует занятости в стране. Благодарю за Вашу покупку и желаю много приятных моментов не только с конструктором КЛИК-КЛАП[®].

JIM

Внимание!



Конструктор не предназначен для детей до 3 лет! Содержит мелкие детали. Опасность удушья! Поврежденные детали КЛИК-КЛАП[®] запрещено использовать для игры без проведения ремонта! Упаковка и руководство не предназначены для игры!

Обозначение КЛИК-КЛАП — это зарегистрированная торговая марка производителя, конструктор с зажимными деталями защищен потребительским образцом производителя. Оба зарегистрированы в Институте промышленной собственности, ул. Антонина Чермака, 1057/2а, г. Прага 6.